

EX-EP メインギヤ108T	EX-EP main gear 108T
EX-EP セカンドギヤ101T	EX-EP second gear 101T
EX-EP ø19ベアリングホルダー	EX-EP ø19 bearing holder
EX-EP カウンターギヤ21T	EX-EP counter gear 21T

0307-023
0307-024
0307-025
0307-026

このたびはヒロボー製品をお買い上げいただき、誠にありがとうございます。
 本商品はSST-EAGLE3 EPに対応し、ギヤ比を最大12まで使用可能となります。
 本商品はEX-EPメインギヤ108T(0307-023)・EX-EPセカンドギヤ101T(0307-024)・EX-EP ø19
 ベアリングホルダー(0307-025)・EX-EPカウンターギヤ21T(0307-026)の4つの製品をセットで
 使用する必要があります。

Thank you for purchasing a Hirobo product.
 This product can be used with the SST-EAGLE3 EP and allows for a gear ratio up to 12.
 This product needs to be used with the EX-EP main gear 108T (0307-023), EX-EP second gear 101T
 (0307-024), EX-EP ø19 bearing holder (0307-025) and EX-EP counter gear 21T (0307-026).

EX-EPメインギヤ108T・EX-EPセカンドギヤ101Tの組立 EX-EP main gear 108T and second gear 101T assembly

ギヤ比 Gear ratio	メインギヤ Main gear	ピニオンギヤ Pinnion gear
1 : 12		9T
1 : 10.8	108T	10T
1 : 9.82		11T

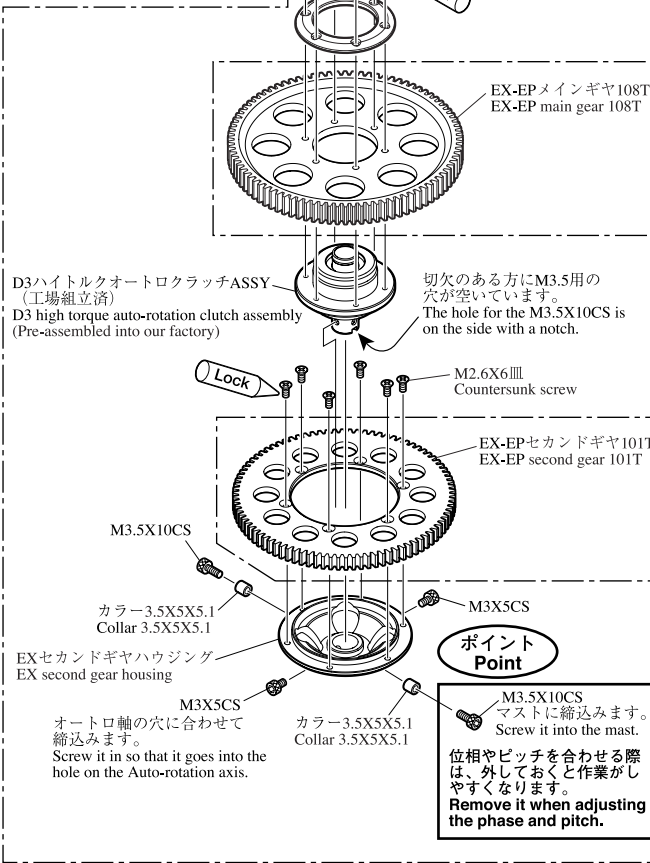

EX-EP ø19ベアリングホルダーの組立 EX-EP ø19 bearing holder assembly

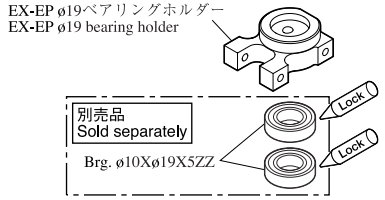

*The prices in parentheses are the prices excluding consumption tax.

コードNo. Code No.	品名 Name	入数 Qty	税込価格(税抜価格)円 Price (Yen)
2500-049	Brg. ø10Xø19X5ZZ	2	1,260 (1,200)

機体への取付 Attachment to the unit

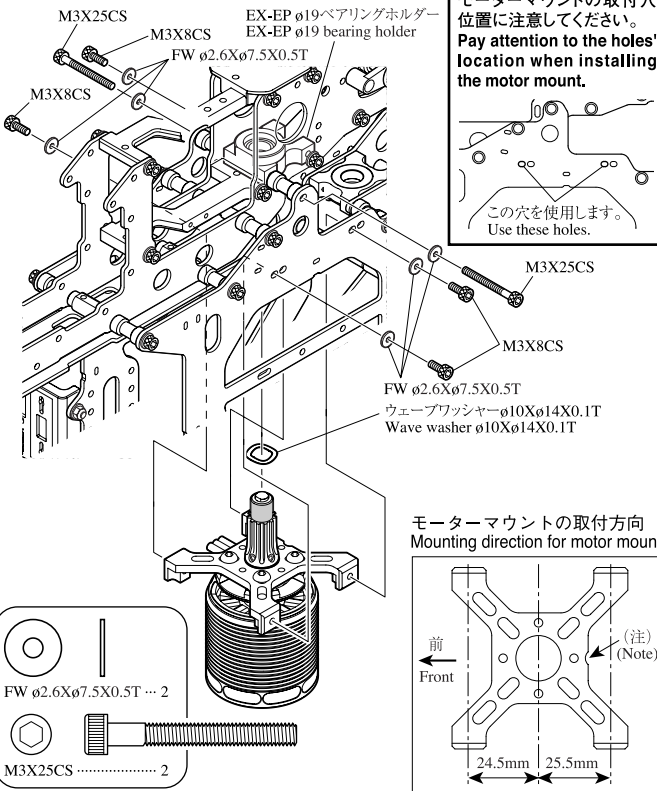

注意 Caution

EX-EP ø19ベアリングホルダーの取付方向に注意してください。
 Pay attention to the direction of the EX-EP ø19 bearing holder when installing.

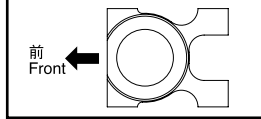

注意 Caution

モーターマウントの取付位置に注意してください。
 Pay attention to the holes' location when installing the motor mount.

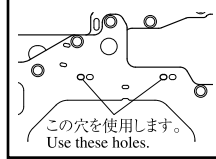

EX-EPカウンターギヤ21Tの組立 EX-EP counter gear 21T assembly

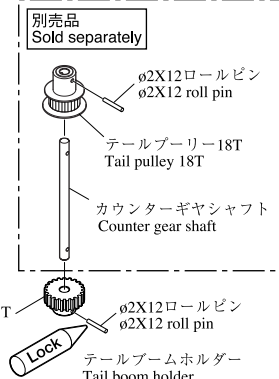
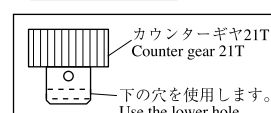

機体への取付 Attachment to the unit

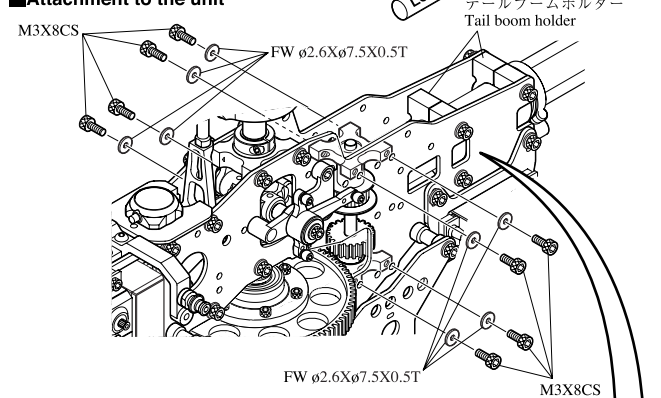

注意 Caution

取付穴位置に注意してください。
 Pay attention to the holes' location.

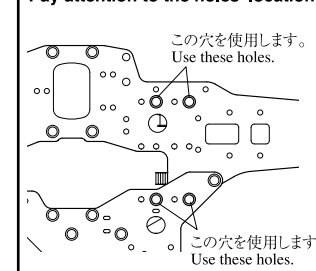

注意 Caution

SST-EAGLE3 SWM AOCC EP (0307-902)をお買い上げのお客様は、前方のテールブームホルダーの取付位置を変更してください。

